



## NOTICE DE POSE ET D'ENTRETIEN DISCOVERY - FU-PAD

**FERMETURE D'URGENCE de type B (manœuvrée par une plaque de poussée)**

DS9318 / DS9358 DS9319 / DS9359	0333-CPR-160016	2025								
	EN179 : 2008									
	3	6	6	0	1	4	2	2	B	A
	3	6	6	B	1	4	2	2	B	A

Vidéo de pose



Consignes de pose



Déclaration de performance n°dop-CDS9318

Disponible sur notre site web à l'adresse [www.lacroiseeds.fr/files/dop-CDS9318.pdf](http://www.lacroiseeds.fr/files/dop-CDS9318.pdf)



**Produit soumis aux dispositions du Règlement UE des Produits de Construction n°305/2011  
 Conforme à la norme EN179:2008**

Certifié par AFNOR Certification, 11 rue Francis de Pressensé, F-93571 La Plaine Saint Denis cedex  
**ATTENTION, les éléments de sécurité de ce produit sont essentiels pour sa conformité à l'EN179:2008. Aucune modification d'aucune sorte, autres que celles spécifiées dans ces instructions, ne sont autorisées.**

### Introduction (rappel de la norme) :

L'expérience relative à l'évacuation des bâtiments, aux dangers de la fumée et/ou du feu et à la sécurité des personnes en général a rendu souhaitable que les portes des zones de circulation ou celles qui doivent être manœuvrées en cas d'urgence, soient équipées de fermetures d'urgence répondant aux spécifications de la norme EN179:2008.

Cette norme s'applique aux fermetures d'urgence conçues pour être utilisées dans des situations d'urgence où les personnes sont habituées à la fermeture et ses éléments de quincaillerie, et par conséquent une situation de panique est peu susceptible de se produire.

### Domaine d'application :

Les Fermetures d'urgence DISCOVERY conviennent à tous types de porte BOIS/ALU/PVC/ACIER montées sur pivot ou sur paumelles, n'excédant pas 200kg et de dimensions inférieures ou égales à 2520mm de haut / 1320mm de large. Elles peuvent être utilisée sur tout type de porte située sur un dégagement réglementaire.

Lorsqu'elles sont associées aux accessoires dit "Coupe-Feu (CF)" - voir page 4 - elles sont aptes à équiper les blocs-portes résistant au feu et/ou étanches aux fumées de grade Ei2 120 - PV n° EFR-25-004404 APL.

### Recommandations générales :

Il est recommandé d'installer l'organe de manœuvre à une hauteur comprise entre 900mm et 1300mm du sol fini. Lorsque la majorité des occupants sont des jeunes enfants, il convient de réduire cette hauteur.

Les matériaux de construction des vantaux des portes et de leurs cadres doivent être suffisamment rigides pour que les déformations provoquées par l'utilisation ne dépassent pas 5 mm dans toutes les positions.

Dans le cas d'une utilisation avec Organe de Manœuvre Extérieur (OEM), **LA CROISÉE DS** recommande l'utilisation de son OEM référence DS9310 ou DS9311. Dans le cas d'une utilisation avec un autre OEM, l'installateur devra s'assurer que celui-ci n'empêche en aucune façon la manœuvre de la FAP de l'intérieur.

 Les éléments de sécurité de ce produit sont essentiels pour sa conformité à l'EN179:2008. Aucune modification d'aucune sorte, autre que celles spécifiées dans ces instructions, n'est autorisée.

### En configuration 1 vantail :

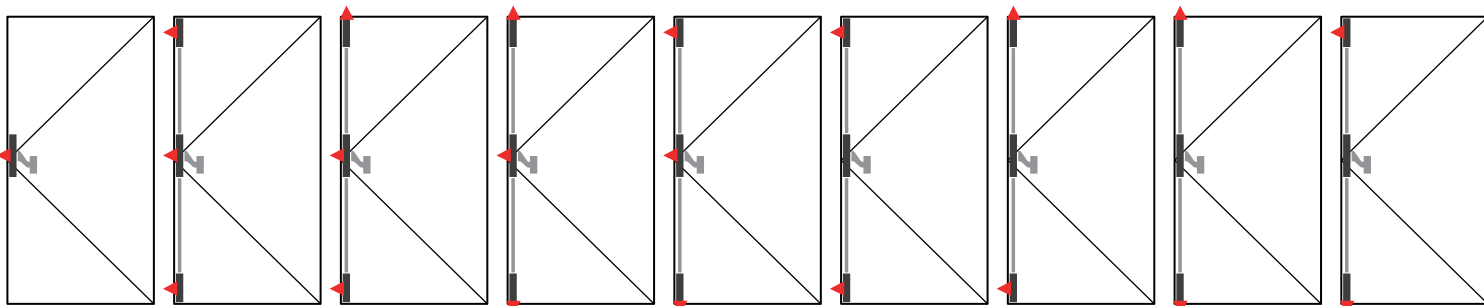

### En configuration 2 vantaux :

Sélecteur de vantaux ou dispositif équivalent permettant la fermeture du vantail passif avant celle du vantail actif

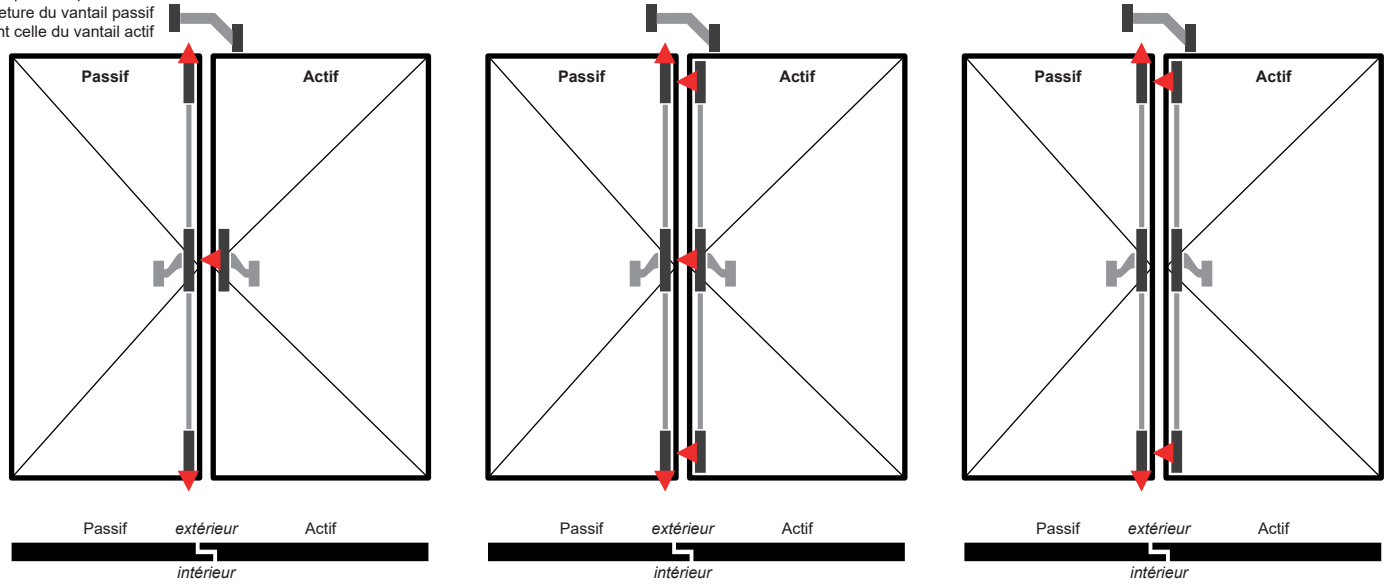

### En configuration 2 vantaux avec la FAP CROSSBAR DISCOVERY :

Sélecteur de vantaux ou dispositif équivalent permettant la fermeture du vantail passif avant celle du vantail actif

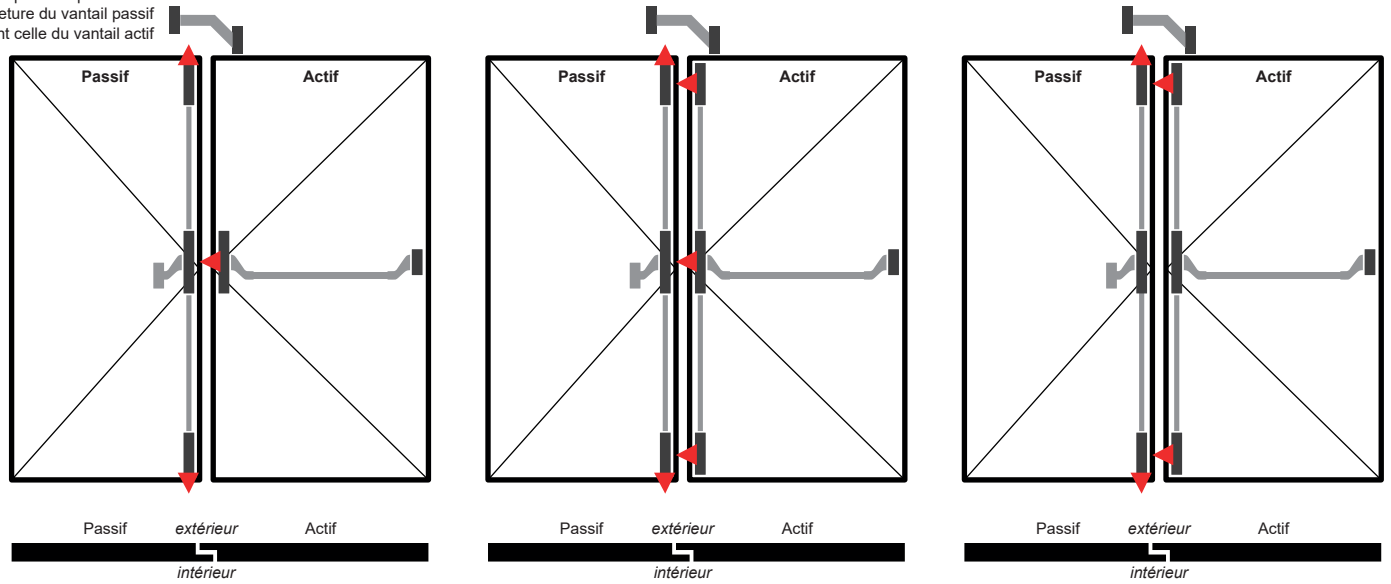

### En configuration 2 vantaux avec la FAP TOUCHBAR DISCOVERY :

Sélecteur de vantaux ou dispositif équivalent permettant la fermeture du vantail passif avant celle du vantail actif

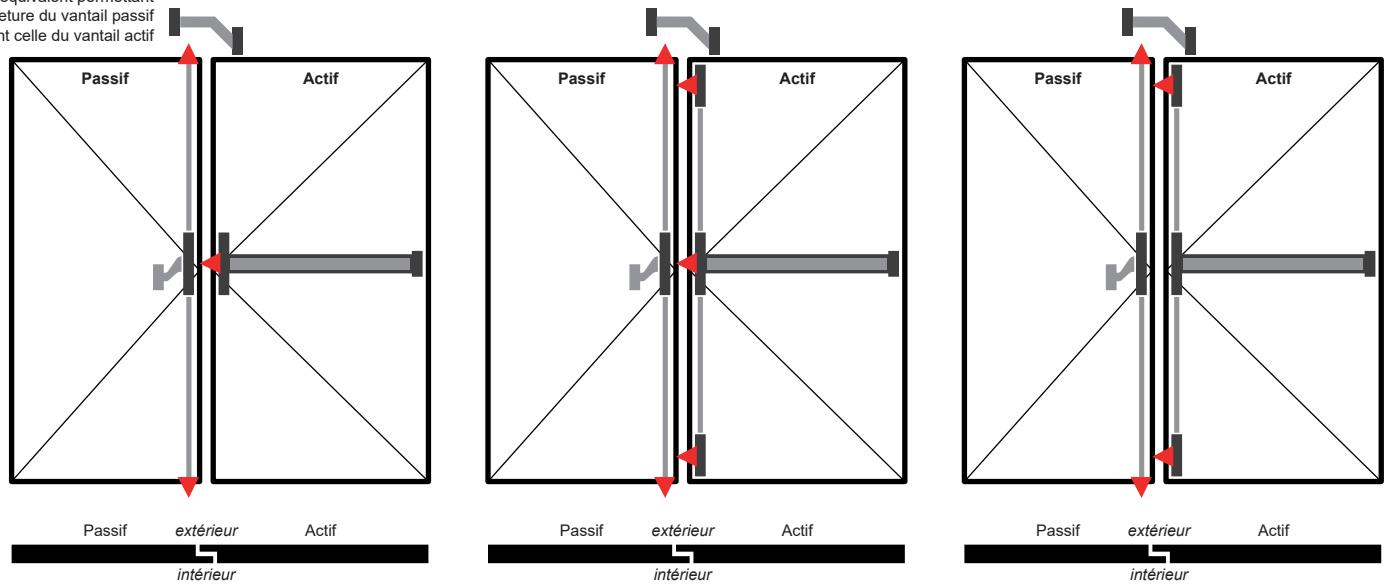

## En configuration 2 vantaux avec la CP-FU DISCOVERY (référence DS7195-xxx ou DS9328-xxx) :

Sur bloc-portes non résistant et/ou non étanches aux fumées

Sélecteur de vantaux ou dispositif équivalent permettant la fermeture du vantail passif avant celle du vantail actif

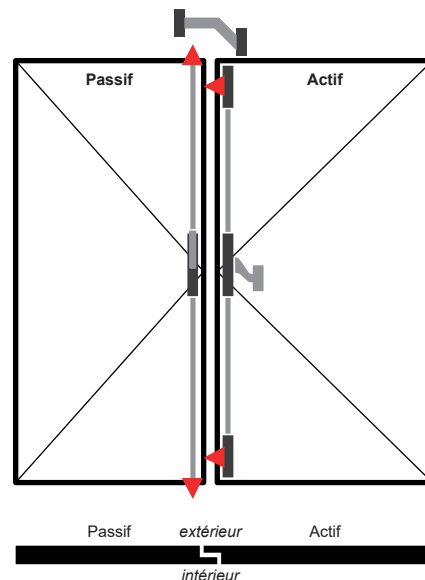
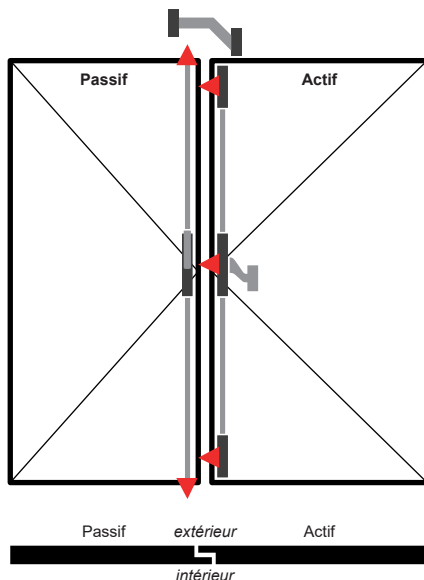
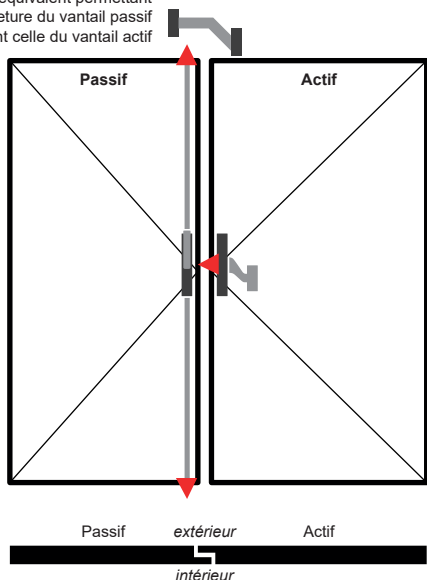

### Préconisations :

- Privilégier l'installation sur inserts M4, ou vis avec un Ø de tête équivalent M4. Pour une installation sur insert M5, il faut obligatoirement utiliser les platines taraudées en acier ;
- Réglages des gâches :
  - entre 6 et 14mm de recouvrement ;
  - pour garantir la souplesse de manœuvre sur FAP 3 points, régler les gâches de sorte que le point central se déverrouille de dernier.
- Toujours placer les platines/gabarits sous les mécanismes ;
- Graisser le couple pêne/gâche tous les 20 000 cycles ;
- Serrage des expenseurs des leviers de CROSSBAR de 5 tours de vis maximum

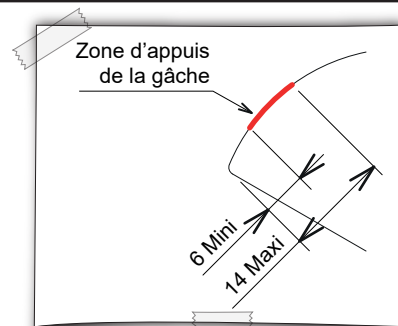

## GÂCHES

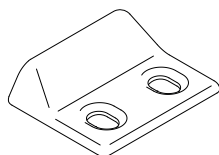

<b>DS9312</b> <i>Fait partie de l'ensemble DS9359</i>		
Gâche en inox		
Pose sur sol fini		
Compatibilité	DS9318-xxx / DS9358-xxx	OUI
	DS9319-xxx / DS9359-xxx	OUI
	<b>Coupe feu</b>	OUI

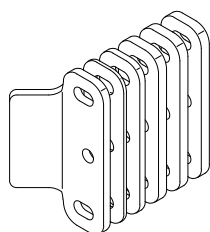
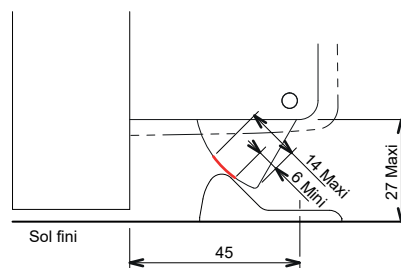

<b>DS9313-xxx</b> <i>Fait partie des ensembles DS9358 (x1) et DS9359 (x3)</i>		
Gâche acier		
+ 5 cales acier		
Pose sur cadre		
Compatibilité	DS9318-xxx / DS9358-xxx	OUI
	DS9319-xxx / DS9359-xxx	OUI
	<b>Coupe feu</b>	OUI

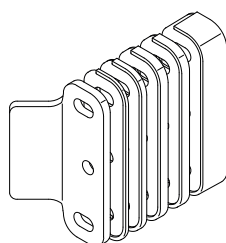
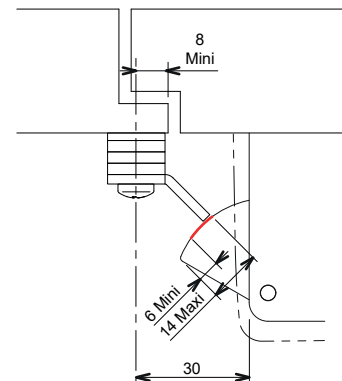
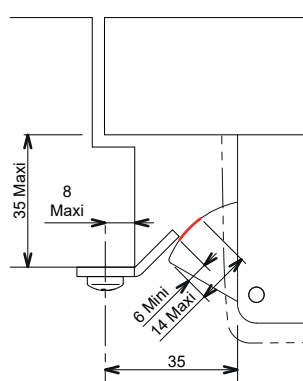

<b>DS9313-MS-xxx</b>		
Gâche acier		
+ 5 cales MS (matériau de synthèse)		
Pose sur cadre		
Compatibilité	DS9318-xxx / DS9358-xxx	OUI
	DS9319-xxx / DS9359-xxx	OUI
	<b>Coupe feu</b>	NON

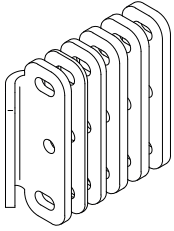

<b>DS9314-xxx</b>		
Gâche acier + 5 cales acier		
Pose sur cadre ou en tunnel		
Compatibilité	DS9318-xxx / DS9358-xxx	OUI
	DS9319-xxx / DS9359-xxx	OUI
	Coupe feu 	OUI

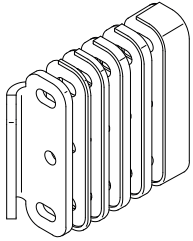
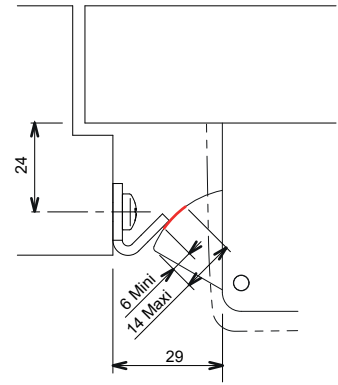
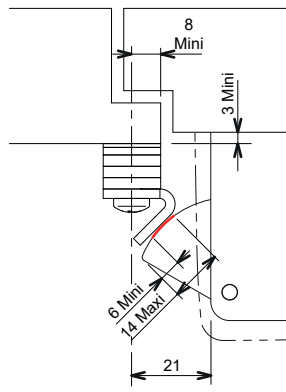

<b>DS9314-MS-xxx</b>		
Gâche acier + 5 cales MS ( <i>matériau de synthèse</i> )		
Pose sur cadre ou en tunnel		
Compatibilité	DS9318-xxx / DS9358-xxx	OUI
	DS9319-xxx / DS9359-xxx	OUI
	Coupe feu 	NON

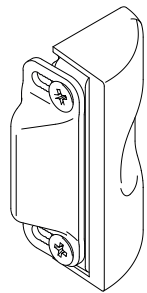
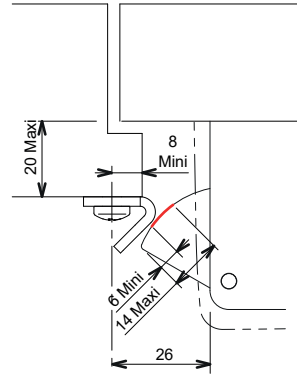

<b>DS9315-xxx</b>		
Gâche réglable		
Pose sur cadre		
Compatibilité	DS9318-xxx / DS9358-xxx	OUI
	DS9319-xxx / DS9359-xxx	OUI
	Coupe feu 	OUI

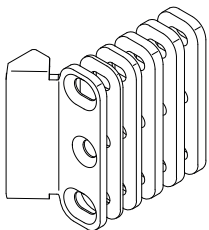
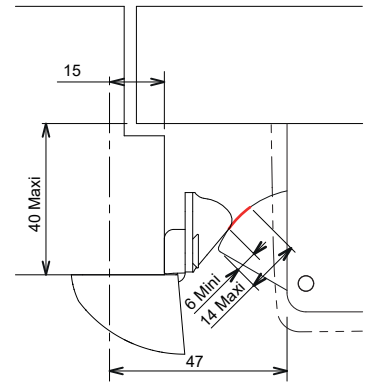
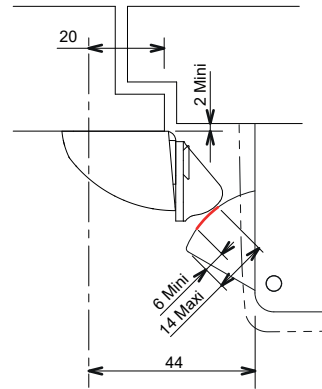

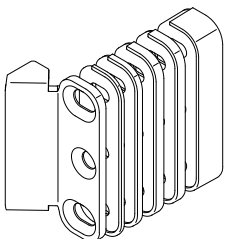
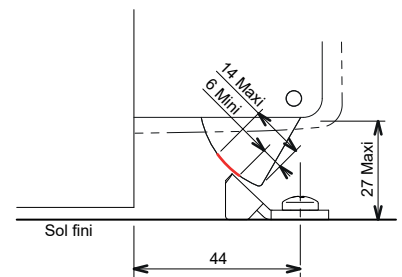
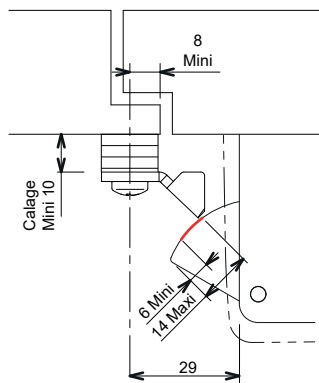

<b>DS9321-xxx</b>		
Gâche acier + 5 cales acier		
Pose sur cadre ou sol fini		
Compatibilité	DS9318-xxx / DS9358-xxx	OUI
	DS9319-xxx / DS9359-xxx	OUI
	Coupe feu 	OUI



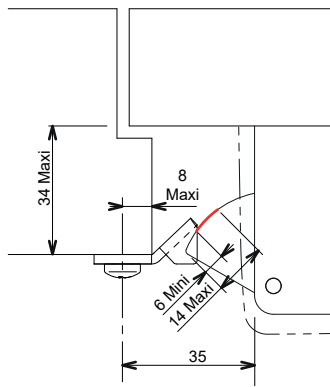

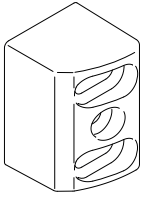
<b>DS9321-MS-xxx</b>		
Gâche acier + 5 cales MS ( <i>matériau de synthèse</i> )		
Pose sur cadre ou sol fini		
Compatibilité	DS9318-xxx / DS9358-xxx	OUI
	DS9319-xxx / DS9359-xxx	OUI
	Coupe feu 	NON





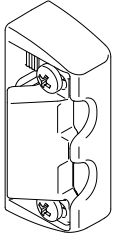
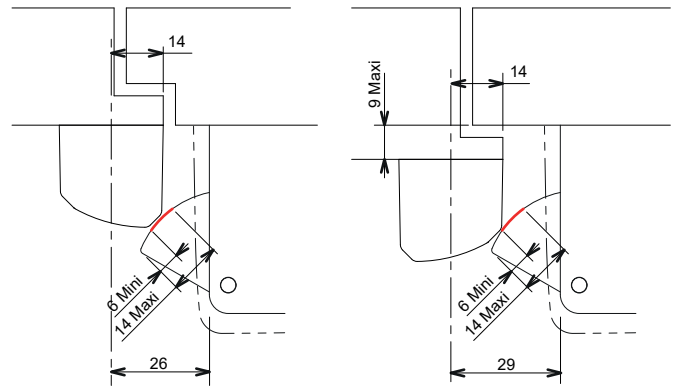

<b>DS9325-xxx</b>		
Gâche zamak		
Pose sur cadre		
Compatibilité	DS9318-xxx / DS9358-xxx	OUI
	DS9319-xxx / DS9359-xxx	OUI
	Coupe feu 	NON

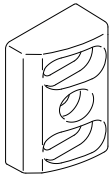
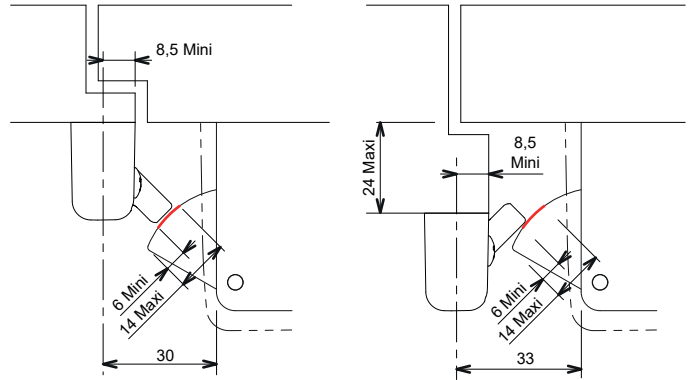

<b>DS9329-xxx</b>		
Gâche réglable		
Pose sur cadre		
Compatibilité	DS9318-xxx / DS9358-xxx	OUI
	DS9319-xxx / DS9359-xxx	OUI
	Coupe feu 	NON



<b>DS9333-xxx</b>		
Gâche zamak		
Pose sur cadre		
Compatibilité	DS9318-xxx / DS9358-xxx	OUI
	DS9319-xxx / DS9359-xxx	OUI
	Coupe feu 	NON

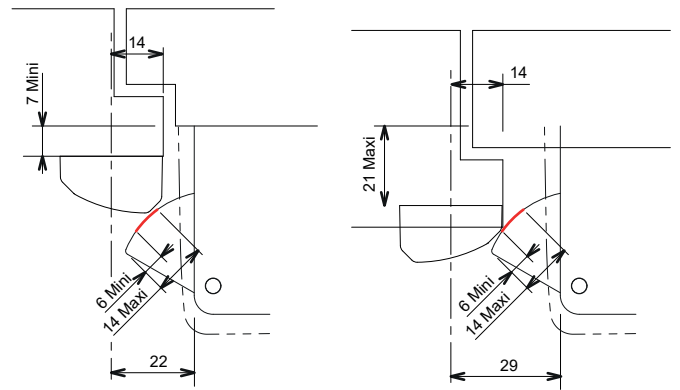

<b>DS9339-xxx</b>		
Gâche acier		
Pose en tunnel		
Compatibilité	DS9318-xxx / DS9358-xxx	OUI
	DS9319-xxx / DS9359-xxx	OUI
	Coupe feu 	OUI

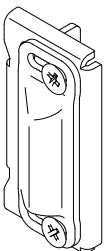
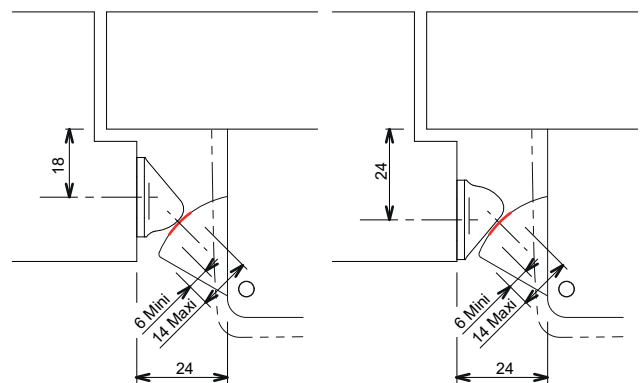

<b>DS9340-xxx</b>		
Gâche acier réglable		
Pose sur cadre		
Compatibilité	DS9318-xxx / DS9358-xxx	OUI
	DS9319-xxx / DS9359-xxx	OUI
	Coupe feu 	OUI

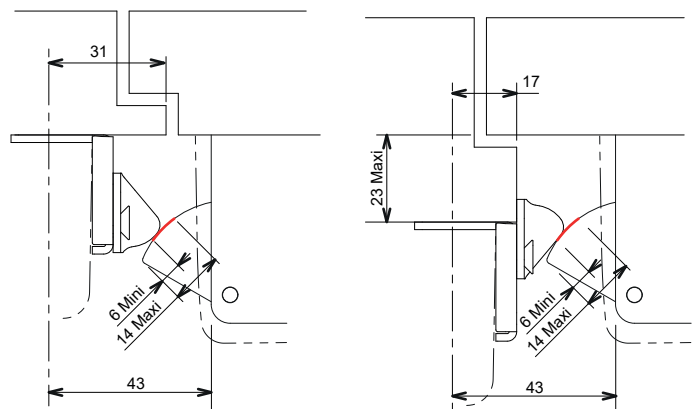

# ORGANE EXTÉRIEUR DE MANŒUVRE

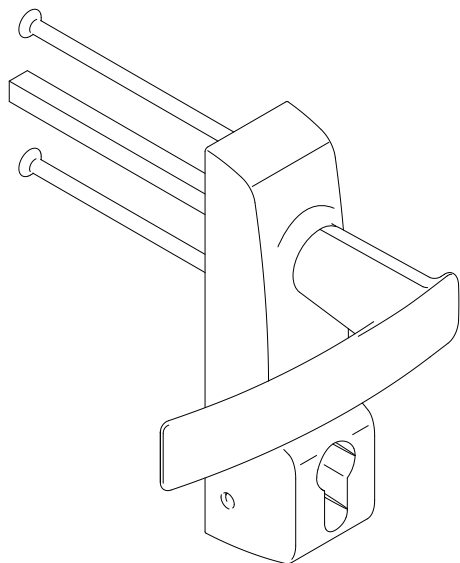

<b>DS9310-xxx</b>		
Organe extérieur de manœuvre (OEM)		
Compatibilité	DS9318-xxx / DS9358-xxx	OUI
	DS9319-xxx / DS9359-xxx	OUI
	Coupe feu 	OUI

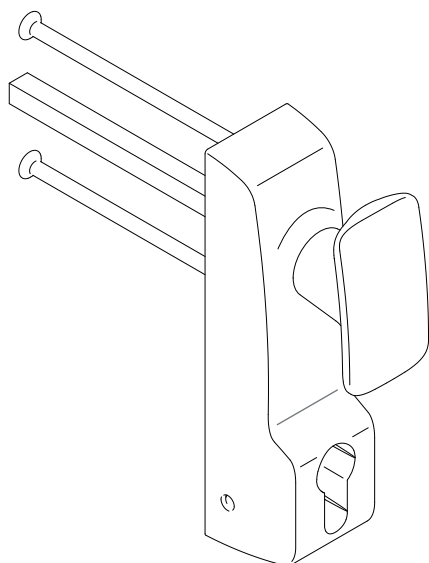
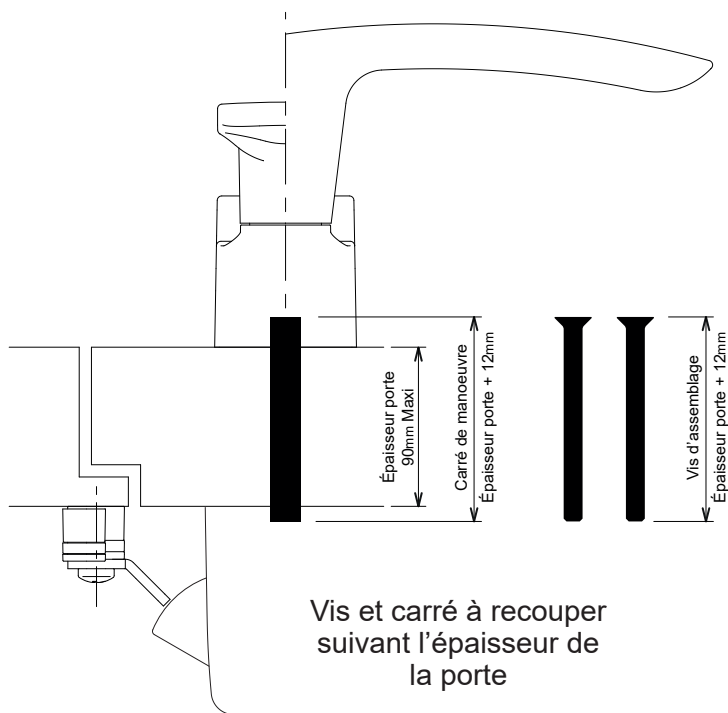

<b>DS9311-xxx</b>		
Organe extérieur de manœuvre (OEM)		
Compatibilité	DS9318-xxx / DS9358-xxx	OUI
	DS9319-xxx / DS9359-xxx	OUI
	Coupe feu 	OUI

# ORGANE EXTÉRIEUR DE MANŒUVRE

Organe extérieur de manœuvre (OEM) :

. lors de la mise en place du renvoi d'angle dans la crémone FAP, toujours tourner le doigt vers le haut ;



. positionner les clous cannelés suivant la configuration de la porte :

- . tirant Droit => TD
- . tirant gauche => TG
- . Béquille (ou Bouton) fixe => TD + TG

Pions ● pour le choix de la main

Pion ● pour activer l'option «clef prisonnière»

## Béquille ou Bouton Fixe

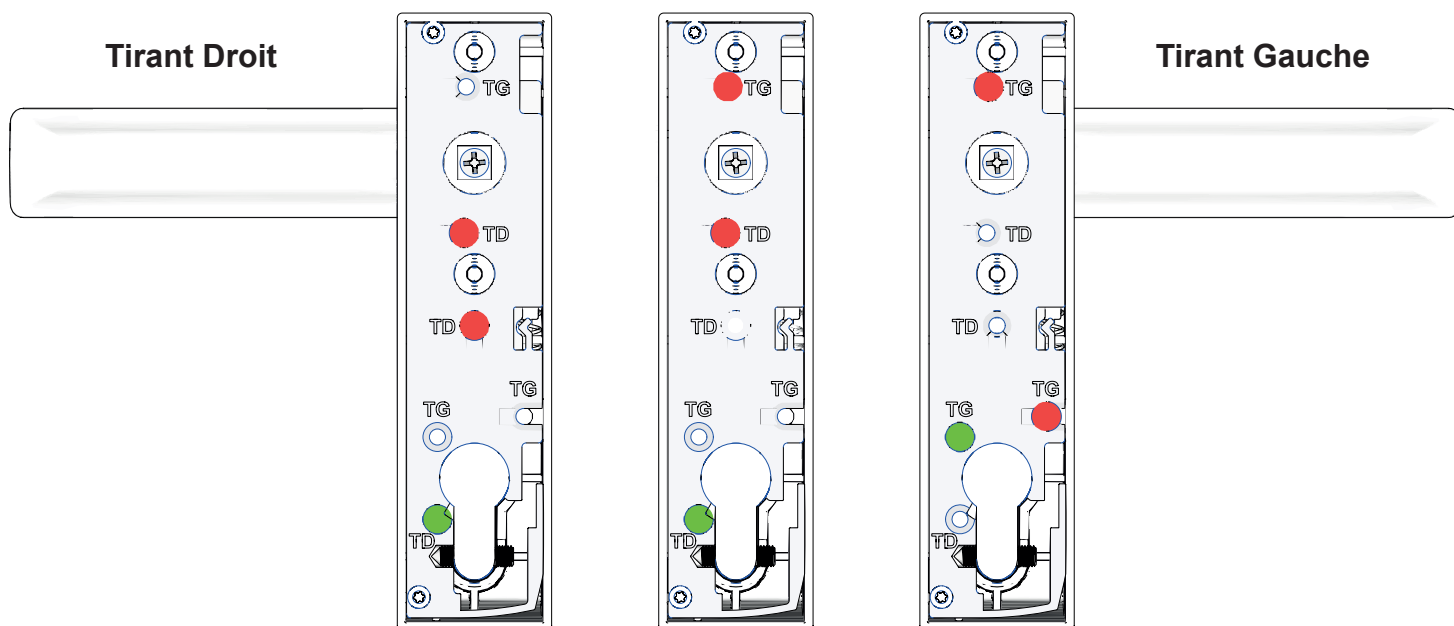

. il est possible, pour plus de stabilité, de remplacer une vis par un pion de centrage.

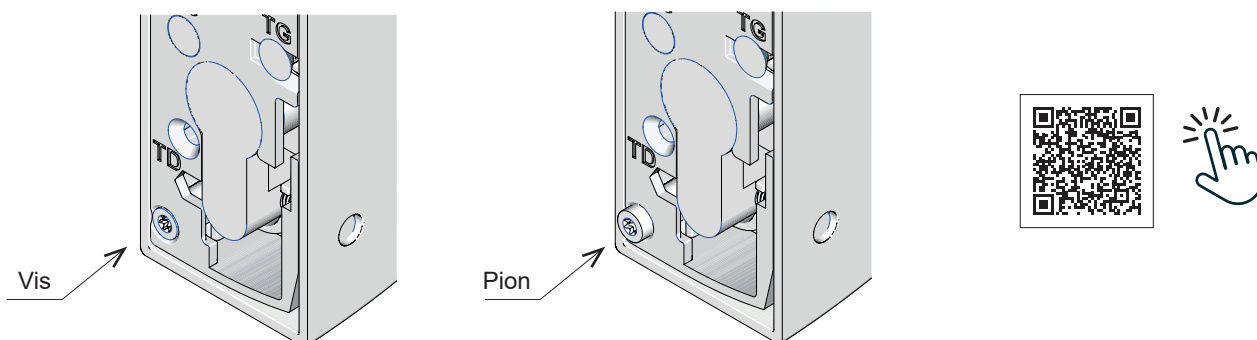

# TRINGLES

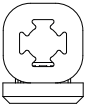

<b>DS6888</b>	
Tringle de 2500mm	
Compatibilité	DS9319-xxx / DS9359-xxx
	Coupe feu  <b>OUI</b>

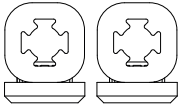

<b>DS7231</b>	
Tringles 2 x 1250mm	
Compatibilité	DS9319-xxx / DS9359-xxx
	Coupe feu  <b>OUI</b>

## COUPE-FEU

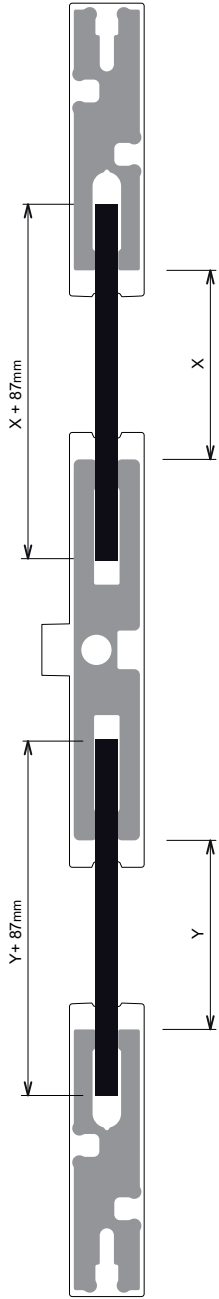

## NON COUPE-FEU

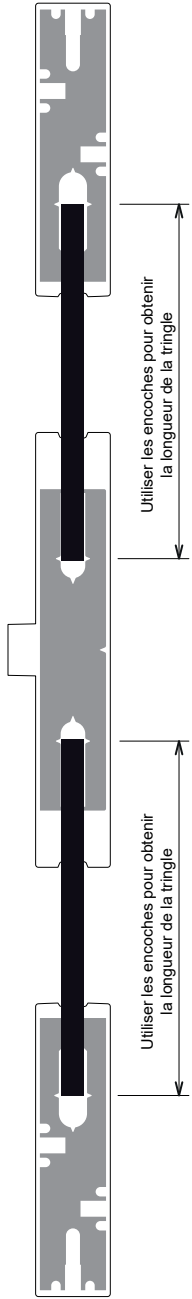

# CHANGEMENT DE MAIN & PÊNE 2D SUR VERROU AUXILIAIRE

Levier CROSSBAR :

- . enfoncer le pion puis retourner le levier ;



Repositionnement éventuel du pêne 2D sur le(s) verrou(s) auxiliaire(s) :

- . déclipser l'agrafe à l'aide d'un tournevis plat ;
- . sortir le Pêne 2D et le replacer à l'endroit désiré ;
- . clipser l'agrafe jusqu'à sa butée ;



Après repositionnement, vérifier que :

- . l'agrafe soit en butée ;
- . le Pêne 2D soit en appui sur le rebord de la plaque de fond ;
- . la fourchette soit bien positionnée.

OUI

Position de l'agrafe

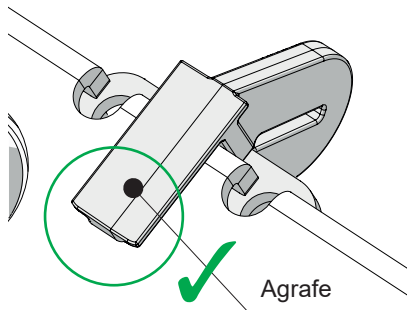

Agrafe

Position du Pêne 2D

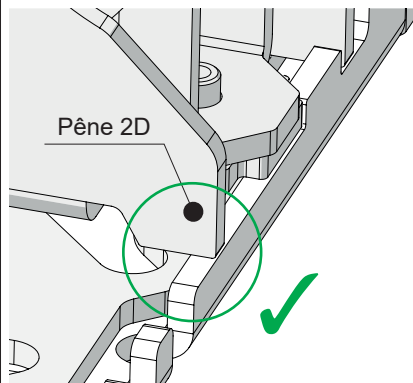

Pêne 2D

Position de la fourchette

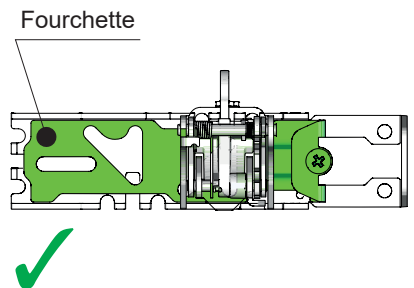

Fourchette

NON

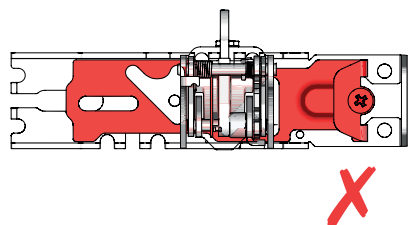
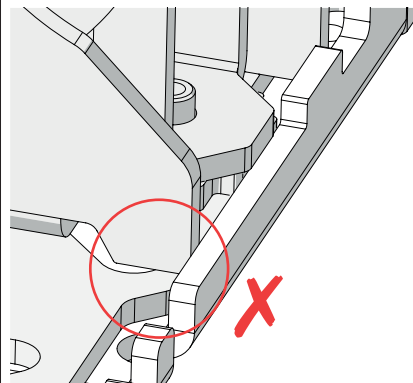
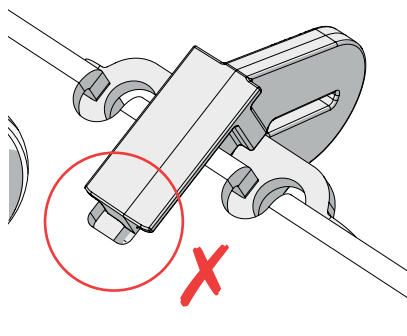

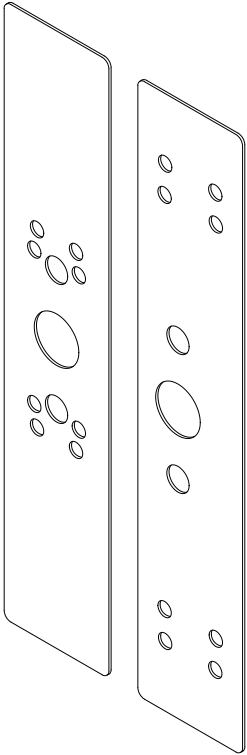

# PLAQUES POUR RÉNOVATION D'UN PRODUIT EXISTANT

Permet d'obstruer les trous existants  
(nous consulter pour plus d'informations)

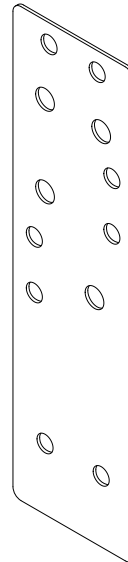

<b>DS9330</b>		
Kit plaque rénovation		
Pour pose CROSSBAR		
Compatibilité	DS9318-xxx / DS9358-xxx	OUI
	DS9319-xxx / DS9359-xxx	OUI
	Coupe feu 	OUI



<b>DS9332</b>		
Kit plaque rénovation		
Pour pose verrou 2nd		
Compatibilité	DS9318-xxx / DS9358-xxx	OUI
	DS9319-xxx / DS9359-xxx	OUI
	Coupe feu 	NON

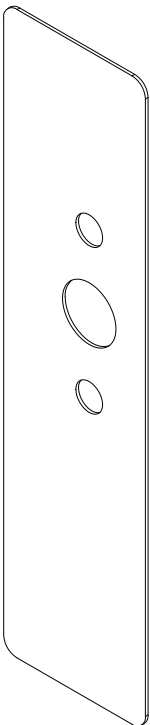

<b>DS9338</b>		
Kit plaque rénovation		
Pour Module extérieur		
Compatibilité	DS9318-xxx / DS9358-xxx	OUI
	DS9319-xxx / DS9359-xxx	OUI
	Coupe feu 	OUI

## **INSTRUCTION POUR L'INSTALLATION ET LA POSE** **norme EN179:2008 / Annexe A**

Une fermeture d'urgence doit être accompagnée, au minimum, des informations et des conseils d'installations suivants:

**A.1** Le producteur doit spécifier les dispositions appropriées pour le type de portes pour lequel la fermeture pour issue de secours est conçue.

**A.2** Avant d'installer une fermeture pour issues de secours sur une porte, il convient de vérifier la porte afin de s'assurer qu'elle est correctement pendue et libre de tout blocage.

Il n'est pas recommandé, par exemple, de fixer les fermetures pour issues de secours sur des portes à âme creuse à moins que spécifiquement conçue par le producteur de ce type de portes.

Il est recommandé de vérifier que la construction de la porte permet l'utilisation du dispositif, c'est-à-dire, vérifier que les paumelles excentrées et le débattement engageant des vantaux permettent aux deux vantaux de s'ouvrir simultanément (voir A.4), or vérifier que l'espace entre les vantaux ne soit pas différent de celui défini par le producteur de fermeture pour issue de secours, ou vérifier que les éléments manœuvrables n'interfèrent pas, etc.

**NOTE** Les fermetures d'urgence fabriquées conformément à la présente Norme européenne fourniront un haut degré de sécurité des personnes et une sécurité des biens raisonnable à condition qu'ils soient installés sur des portes et huisserie de porte en bon état.

**A.3** Avant d'installer une fermeture d'urgence sur une porte résistant au feu et/ou étanche aux fumées, il convient d'examiner la certification d'homologation du bloc-porte résistant au feu sur lequel la fermeture pour issue de secours a été essayée pour prouver de l'aptitude à être utilisée sur une porte résistant au feu. Il est de la plus grande importance qu'une fermeture pour issue de secours ne soit pas utilisée sur un bloc-porte résistant au feu dont la durée de résistance au feu est supérieure à celle pour laquelle elle a été approuvée. (voir annexe B)

**A.4** Il convient de s'assurer qu'aucun joint d'étanchéité ou de calfeutrement, installé sur le bloc-porte complet, ne compromet la manœuvre correcte de la fermeture d'urgence.

**A.5** Sur les portes à deux vantaux à recouvrement des bords jointifs où les deux vantaux sont équipés de fermetures d'urgence, il est essentiel de vérifier que chaque vantail s'ouvre lorsque sa fermeture d'urgence est actionnée, et également que les deux vantaux s'ouvrent librement lors de la manœuvre simultanée des deux fermetures d'urgence.

L'utilisation d'un dispositif d'augmentation d'ouverture pour actionner le vantail actif peut être requise pour cette application.

**A.6** Lorsque les fermetures d'urgence sont fabriquées en plusieurs dimensions, il est important que l'installateur choisisse la dimension appropriée.

**A.7** Il convient d'utiliser des fermetures d'urgence de catégorie 2 (projection normale) dans les situations où la largeur de la voie d'évacuation est restreinte ou lorsque les portes devant être équipées de fermetures d'urgence ne peuvent s'ouvrir à plus de 90°.

**A.8** Lorsqu'une fermeture d'urgence est installée sur une porte avec un panneau en verre, il convient que celui-ci soit en verre trempé ou feuilleté.

**A.9** Des fixations différentes peuvent être nécessaires pour installer les fermetures d'urgence sur les portes en bois, en métal ou les portes en glace sans encadrement. Pour une fixation plus sûre, des vis à douille traversantes, des renforts et des rivets peuvent être utilisés.

**A.10** À moins qu'elles ne soient spécialement conçues par le fabricant, les fermetures d'urgence ne sont pas prévues pour être utilisées sur des portes à double action (va-et-vient).

**A.11** Il y a lieu de suivre soigneusement les instructions de pose pendant l'installation. Il convient que l'installateur communique ces instructions et toutes les instructions d'entretien à l'utilisateur. Voir Annexe C.

**A.12** Il convient normalement d'installer l'élément manœuvrable à une hauteur comprise entre 900 mm et 1100 mm du sol fini, lorsque la porte est en position verrouillée. Lorsque l'on sait que la majorité des utilisateurs des locaux sont de jeunes enfants, il convient de réduire la hauteur de l'élément manœuvrable.

**A.13** Lors de l'installation de fermetures d'urgence manœuvrées par béquille, notamment sur des portes avec face surélevée ou en retrait, il convient de veiller à réduire au minimum les risques potentiels pour la sécurité des personnes, tels que le coincement des doigts ou des vêtements.

**A.14** Il y a lieu de monter les pênes et les gâches de manière à permettre leur engagement en toute sécurité. Il convient de veiller à ce qu'aucune projection des pênes, en position rétractée, n'empêche le libre battement, des portes.

**A.15** Lorsque les fermetures d'urgence doivent être installées sur des portes à deux vantaux à recouvrement et équipées de systèmes automatiques de fermeture, un dispositif de sélection de vantaux conforme à l'EN 1158 (voir bibliographie) est généralement installé afin d'assurer la séquence de fermeture correcte des portes. Cette recommandation est particulièrement importante eu égard aux blocs-portes résistant au feu/étanches aux fumées.

**A.16** Il convient de n'installer aucun système de verrouillage de porte en position fermée, autre que ceux spécifiés dans la présente Norme européenne. Ceci n'empêche pas l'installation de systèmes automatiques de fermeture.

**A.17** Lorsqu'un ferme-porte doit être utilisé pour ramener la porte en position fermée, il convient de veiller à ne pas empêcher l'utilisation de la porte par les enfants, les personnes âgées et les handicapés.

**A.18** Il convient que toutes gâches, réceptacles ou plaques de protection prévus soient installés de façon à assurer la conformité à la présente Norme européenne.

**A.19** Il est recommandé de prévoir une signalisation indiquant «tourner la poignée pour ouvrir» ou «pousser pour ouvrir» selon le cas, voire un pictogramme sur la face intérieure de la porte, immédiatement au-dessus de l'élément manœuvrable ou sur l'élément manœuvrable lui-même lorsqu'il présente une surface plane suffisante sur laquelle il est possible d'inscrire la signalétique requise.

Dans le cas des fermetures d'urgence de type «B» destinées à être utilisées sur des portes de sortie à ouverture vers l'intérieur, il convient de prévoir une signalisation indiquant «Tourner la poignée et tirer pour ouvrir» ou «Tirer pour ouvrir» ou un pictogramme sur la face intérieure de la porte immédiatement au-dessus ou sur la plaque de traction lorsqu'elle présente une surface plane suffisante sur laquelle il est possible d'inscrire la signalétique requise.

Il convient que la surface de la zone du pictogramme ne soit pas être inférieure à 8 000 mm<sup>2</sup> et il convient qu'il soit de couleur blanche sur un fond vert. Il convient qu'il soit conçu de manière à ce que la flèche pointe vers l'élément manœuvrable, lorsqu'installé. Le pictogramme donné à la Figure A.1 peut être utilisé.



Figure A.1 - Pictogramme

## **Recommandations pour l'entretien** norme EN179 : 2008 (Annexe C)

Les informations minimales suivantes doivent accompagner le produit:

Afin de s'assurer que les performances sont conformes au présent document, il convient d'effectuer des contrôles d'entretien de routine à intervalles d'un mois maximum (ou période recommandée par le producteur).

- a) graisser le couple pêne/gâche tous les 20 000 cycles d'utilisation ;
- b) inspecter et manœuvrer la fermeture d'urgence pour s'assurer que tous les composants sont en état satisfaisant de fonctionnement; En utilisant un dynamomètre, mesurer et enregistrer les forces de manœuvre pour ouvrir la fermeture d'issue de secours ;
- c) s'assurer que la ou les gâches sont libres de toute obstruction ;
- d) vérifier que la fermeture d'urgence est lubrifiée conformément aux instructions du fabricant ;
- e) vérifier qu'aucun dispositif de verrouillage supplémentaire n'a été ajouté à la porte depuis son installation initiale ;
- f) vérifier périodiquement que tous les composants de la fermeture d'urgence fonctionnent toujours correctement conformément à la liste des composants agréés fournis initialement avec le système ;
- g) vérifier périodiquement que l'élément manœuvrable est correctement renforcé et, en utilisant un dynamomètre, mesurer les forces de manœuvre pour ouvrir la fermeture d'issue de secours. Vérifier que les forces de manœuvre n'ont pas changé de manière significative par rapport aux forces de manœuvre initiales.